

# Schiebetor EI<sub>2</sub> 30 C2 S<sub>a</sub>/S<sub>200</sub> (2-flügelig)

Gesamtansicht

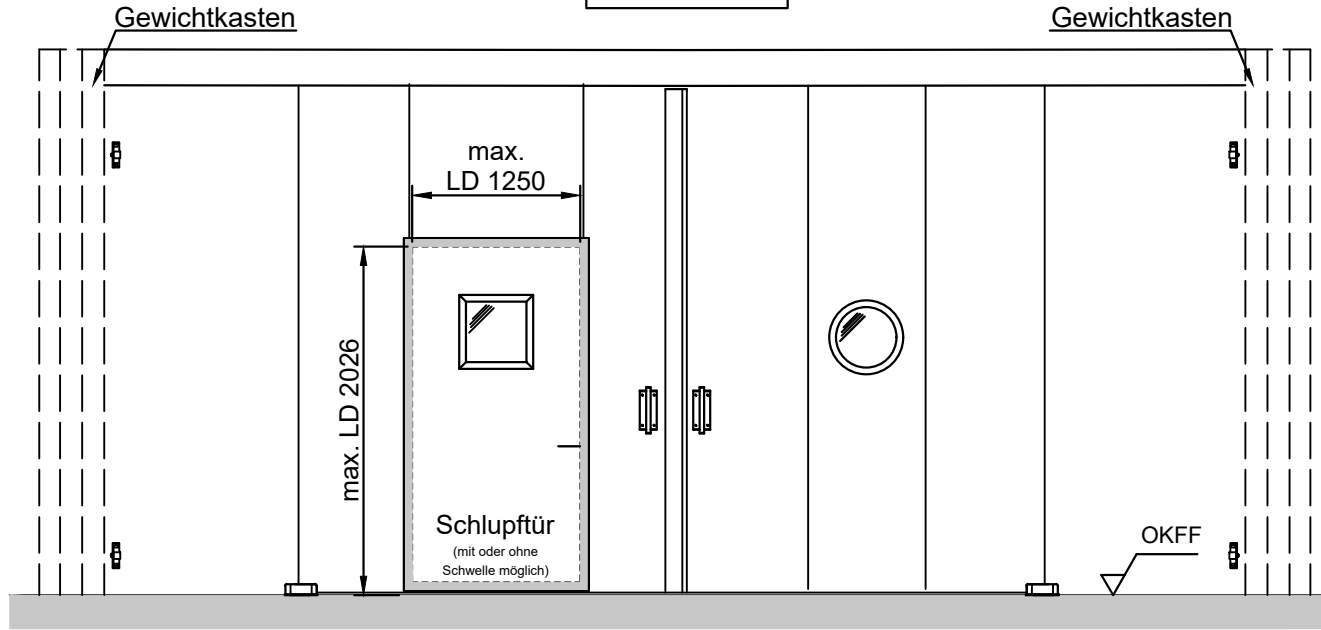

Vertikalschnitt

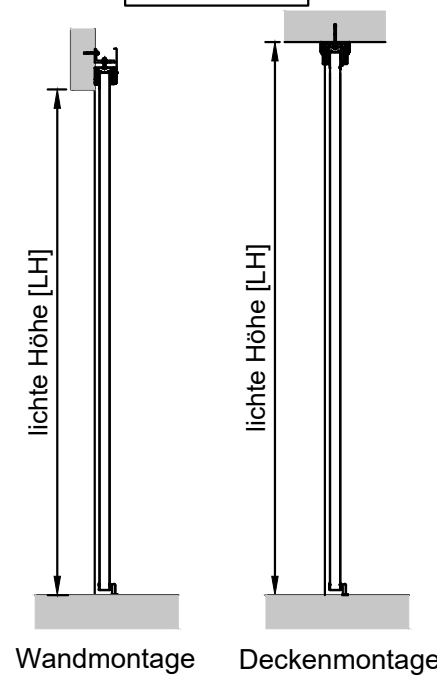

Horizontalschnitt

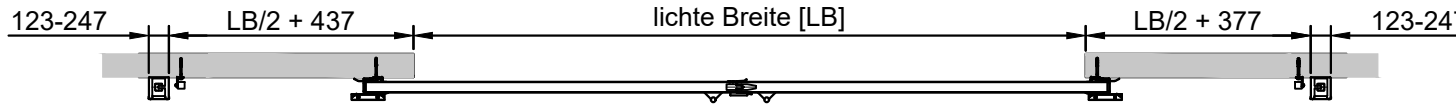

Seitenklappe  
"optional"

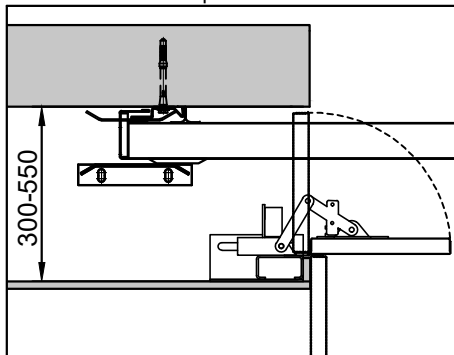

Deckenklappe  
"optional"

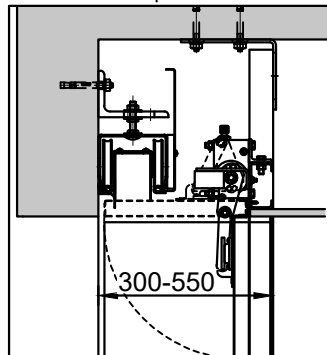

**Wandstärken / Wandarten:** (min. EI30)

- ≥ 115 bei Beton
- ≥ 115 bei Mauerwerk
- ≥ 150 bei Porenbeton
- geschützte Tragkonstruktion aus Stahl

**In Absprache auch größere Ausführungen möglich!**

Zur detaillierten Planung bitte das Planungshandbuch verwenden!

Größentabelle				
Anforderung	LB [mm] max.	LH [mm] max.	Fläche [m <sup>2</sup> ] max.	Fugenlänge [m] max.
EI <sub>2</sub> 30 C2 S <sub>a</sub>	16000	8750	60	-
EI <sub>2</sub> 30 C2 S <sub>200</sub>	16000	8750	47,25*	47,41*

\* In Kombination mit Tür/en ändert sich der Wert!  
(siehe Planungshandbuch)

Alle Angaben und Abbildungen unverbindlich. Technische Änderungen vorbehalten. Abweichende Abmessungen auf Anfrage.

**STAWIN**  
Industrie- und Sicherheitstore